

GNU Biegeapparat mit Fußhebelbedienung FB 78

Bending Machine with foot-lever operation FB 78



Der Biegeapparat FB 78 ist eine Weiterentwicklung des Fußhebelbiegeapparates FB 77 auf Seite 38 und für die Bearbeitung besonders hoher und starker Linien bis maximal 100 x 1,5 mm geeignet. Die obere Anlage der Biegewerkzeuge kann durch eine Stellschraube korrigiert werden, um einen Verzug der Linien zu vermeiden.

komplett mit abgebildetem
Werkzeugsatz

The bending machine FB 78 has been constructed for the forming of high and thick steel rules up to 100 x 1.5 mm. An adjusting screw in the support arm guarantees the correct position of the shapes to be achieved which prevents distortion of the steel rules.

complete as illustrated
set of shapes incl.

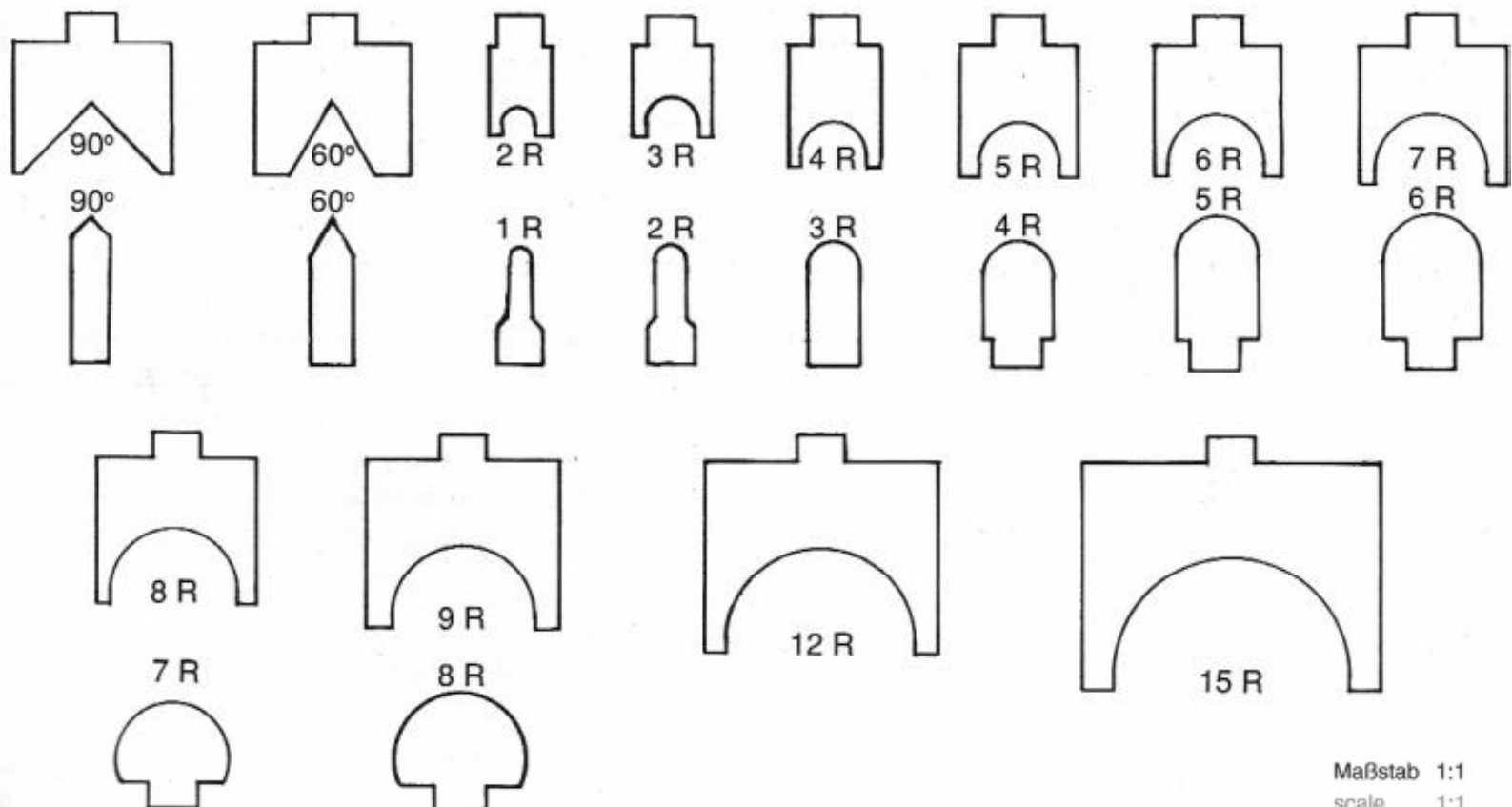
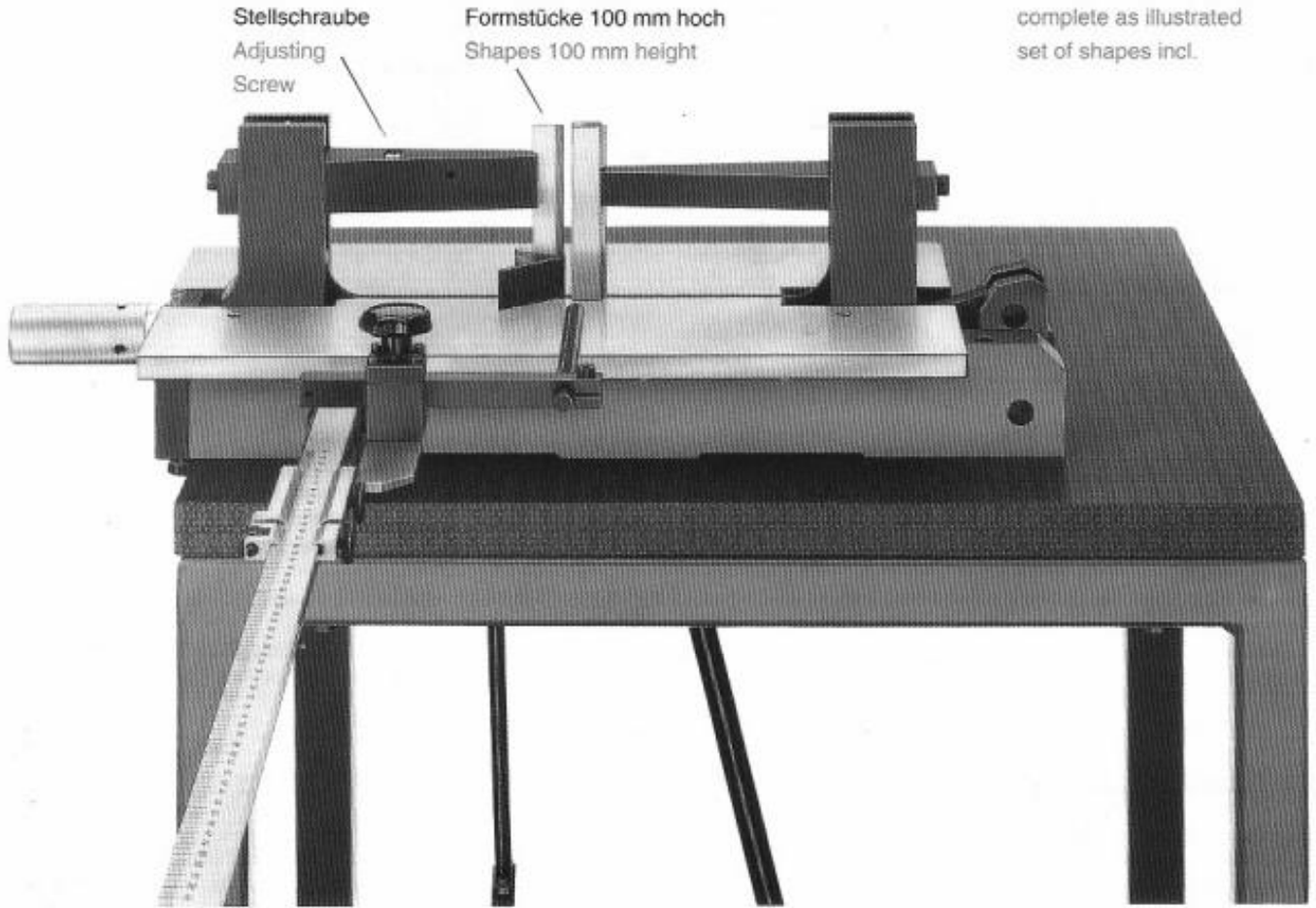

Maßstab 1:1
scale 1:1